

# PAC-C 1500 S / PAC-C 1500 SH

**FR**

**INSTRUCTIONS**  
CLIMATISEUR LOCAL

**Sommaire**

**Informations sur l'utilisation de cette instruction** ..... 2

**Sécurité**..... 2

**Informations sur l'appareil** ..... 5

**Transport et stockage** ..... 6

**Montage et mise en service** ..... 7

**Utilisation** ..... 10

**Défauts et pannes**..... 14

**Maintenance** ..... 15

**Annexe technique**..... 18

**Élimination** ..... 24

**Déclaration UE de conformité simplifiée** ..... 24

**Informations sur l'utilisation de cette instruction**

**Symboles**



**Danger**

Ce symbole indique l'existence de risques pour la vie et la santé des personnes du fait de la présence de gaz extrêmement inflammable.



**Avertissement**

Cette mention d'avertissement indique un risque moyen qui peut entraîner des blessures graves ou mortelles s'il n'est pas évité.



**Avertissement relatif à la tension électrique**

Ce symbole indique que la tension électrique cause des risques pour la vie et la santé des personnes.

**Remarque**

Cette mention d'avertissement indique des informations importantes (par ex. dommages matériels), mais aucun danger.



**Info**

Les indications présentant ce symbole vous aident à exécuter vos tâches rapidement et en toute sécurité.



**Observer le mode d'emploi**

Ce symbole souligne la nécessité d'observer l'instruction.

Vous pouvez télécharger la dernière version de ce manuel en suivant le lien ci-dessous :

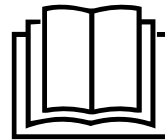

PAC-C 1500 S



<https://hub.trotec.com/?id=47571>

PAC-C 1500 SH



<https://hub.trotec.com/?id=47701>

**Sécurité**

**Veillez lire attentivement le présent manuel avant la mise en service ou l'utilisation de l'appareil et conservez-le à proximité immédiate du site d'installation ou de l'appareil même.**



**Avertissement**

**Lisez toutes les consignes de sécurité et toutes les instructions.**

Le non-respect des consignes de sécurité risque de causer une électrocution, de provoquer un incendie ou de causer des blessures graves.

**Conservez toutes les consignes de sécurité et toutes les instructions pour pouvoir vous y reporter ultérieurement.**

Cet appareil peut être utilisé par des enfants âgés d'au moins 8 ans et par des personnes ayant des capacités physiques, sensorielles ou mentales réduites ou dénuées d'expérience ou de connaissance, s'ils (si elles) sont correctement surveillé(e)s ou si des instructions relatives à l'utilisation de l'appareil en toute sécurité leur ont été données et si les risques encourus ont été appréhendés.

Les enfants ne doivent pas jouer avec l'appareil. Le nettoyage et l'entretien par l'utilisateur ne doivent pas être effectués par des enfants sans surveillance.

- N'utilisez pas et ne placez pas l'appareil dans les pièces ou les zones présentant un risque d'explosion.
- N'utilisez pas l'appareil dans les atmosphères agressives.
- Placez l'appareil dans une position verticale et stable sur une surface horizontale et stable.
- Faites sécher l'appareil après un nettoyage humide. Ne le faites pas fonctionner s'il est mouillé.

- Ne touchez ou n'utilisez pas l'appareil les mains humides ou mouillées.
- N'exposez pas l'appareil à un jet d'eau direct.
- N'introduisez pas de corps étrangers ni de membres du corps à l'intérieur de l'appareil.
- Ne couvrez pas l'appareil pendant le fonctionnement.
- Ne vous asseyez pas sur l'appareil.
- L'appareil n'est pas un jouet. Tenez-le hors de portée des enfants et des animaux.
- Avant chaque utilisation, vérifiez le bon état de l'appareil, des accessoires et des pièces de raccordement. N'utilisez pas l'appareil si celui-ci ou une des pièces qui le composent présente un défaut.
- Protégez tous les câbles électriques en dehors de l'appareil contre les endommagements (par ex. par des animaux). N'utilisez jamais l'appareil lorsque le cordon électrique ou la fiche sont détériorés !
- Le raccordement secteur doit correspondre aux indications données au chapitre « Annexe technique ».
- Raccordez la fiche de l'appareil à une prise de courant protégée selon les règles de l'art.
- Choisissez la rallonge de câble électrique conformément aux indications contenues dans les données techniques. Déroulez complètement la rallonge électrique. Évitez toute surcharge électrique.
- Avant l'entretien, la maintenance ou les réparations, débranchez le câble électrique de l'appareil en le saisissant par la fiche.
- Éteignez l'appareil et retirez le câble électrique de la prise lorsque l'appareil n'est pas en service.
- N'utilisez jamais l'appareil si vous remarquez des détériorations sur la prise ou sur le câble de raccordement secteur.  
Si le cordon secteur de cet appareil est endommagé, il doit être remplacé par le fabricant, son service après-vente ou par une personne qualifiée afin d'éviter tout risque. Les cordons secteurs défectueux représentent un sérieux danger pour la santé.
- Lors de l'installation, respectez les distances minimales requises par rapport aux murs et aux objets ainsi que les conditions d'entreposage et de fonctionnement conformément aux indications figurant dans l'Annexe technique.
- Veillez à ce que l'entrée et la sortie d'air soient libres.
- N'enlevez aucun signal de sécurité, autocollant ni étiquette de l'appareil. Tous les signaux de sécurité, autocollants et étiquettes doivent être conservés de manière à rester lisibles.
- Assurez-vous que le côté aspiration soit toujours exempt de saleté et de corps étrangers.
- Veuillez transporter l'appareil exclusivement en position verticale et après avoir vidé préalablement le bac de récupération des condensats ou le tuyau d'évacuation.
- Avant l'entreposage ou le transport, videz les condensats accumulés. Ne les buvez pas. Risques pour la santé !
- N'installez l'appareil que dans le respect de la réglementation nationale en matière d'installation.
- N'installez, n'utilisez et n'entreposez l'appareil que dans un local d'une surface supérieure à 4 m<sup>2</sup>.
- Entreposez l'appareil de manière à éviter tout dommage mécanique.
- Tout le circuit réfrigérant est un système hermétiquement clos qui ne nécessite pas d'entretien ; seules une entreprise spécialisée dans le génie frigorifique et climatique ou le fabricant sont autorisées à en effectuer la maintenance et la réparation.

#### **Consignes de sécurité pour les travaux sur le circuit de réfrigérant :**

- Toute personne devant travailler sur le circuit de réfrigération doit être en mesure de présenter un certificat, délivré par un organisme accrédité, attestant sa compétence dans la manipulation de gaz réfrigérants au moyen d'un procédé connu dans l'industrie.
- Les travaux de maintenance doivent être effectués en conformité avec les consignes du fabricant. Si les travaux de maintenance ou de réparation nécessitent l'aide de personnes supplémentaires, la personne formée à la manipulation des réfrigérants inflammables doit surveiller les travaux en permanence.
- N'entreposez pas l'appareil avec des sources d'inflammation dans des locaux dépourvus d'une bonne aération.
- N'utilisez aucun produit autre que ceux qui sont recommandés par le fabricant pour accélérer le processus de dégivrage ou nettoyer l'appareil.
- Ne pas percer ni brûler.
- Notez bien que le gaz réfrigérant est inodore.
- Observez la réglementation nationale concernant les installations au gaz.
- Observez la quantité maximum de réfrigérant dans les caractéristiques techniques.
- Le R290 est un réfrigérant conforme aux directives environnementales européennes. Aucune partie du circuit frigorifique ne doit être perforée.

### Utilisation conforme

Utilisez l'appareil exclusivement pour refroidir, ventiler et déshumidifier les caravanes et les camping-cars, dans l'observation des caractéristiques techniques.

Toute utilisation autre que celle prévue est considérée comme une utilisation non conforme.

### Utilisation non conforme raisonnablement prévisible

- N'installez pas l'appareil sur une surface mouillée ou inondée.
- Veuillez ne déposer aucun objet, comme p.ex. des vêtements, sur l'appareil.
- Veuillez ne pas utiliser l'appareil à l'extérieur.
- Ne plongez jamais l'appareil dans l'eau.
- N'effectuez pas de modifications structurelles, transformations ou ajouts arbitraires sur l'appareil.

### Qualification du personnel

Toute personne utilisant le présent appareil doit :

- avoir lu et compris l'instructions, notamment le chapitre « Sécurité ».

Toute activité de maintenance nécessitant l'ouverture du carter est à effectuer par une entreprise spécialisée dans le génie frigorifique et climatique ou par le fabricant.

### Signaux de sécurité et étiquettes sur l'appareil

#### Remarque

Ne retirez aucun signal de sécurité, autocollant ou étiquette de l'appareil. Tous les signaux de sécurité, autocollants et étiquettes doivent être conservés de manière à rester lisibles.





Les signaux de sécurité et étiquettes suivants sont apposés sur l'appareil :

**WARNING • WARNUNG • ATTENTION**

**DE** Das Gerät muss in einem Raum mit einer Grundfläche größer als 4 m<sup>2</sup> aufgestellt, betrieben und gelagert werden.

**EN** Appliance shall be installed, operated and stored in a room with floor area larger than 4 m<sup>2</sup>.

**FR** L'appareil doit être installé, utilisé et entreposé dans une pièce avec une surface supérieure à 4 m<sup>2</sup>.



### Observez le manuel d'utilisation

Ce symbole rappelle la nécessité de lire et d'observer la notice d'instructions.



### Observer les instructions de réparation

Tout travail d'élimination, de maintenance ou de réparation sur le circuit réfrigérant doit être effectué exclusivement en conformité avec les consignes du fabricant et par des personnes en possession d'un certificat de compétence. Les instructions de réparation correspondantes sont disponibles sur demande auprès du fabricant.

**!!! ACHTUNG !!!**

1. Vor Inbetriebnahme MIND. 12 STUNDEN aufrecht und still stehen lassen! Das schützt den Kompressor, verlängert die Lebensdauer erheblich und verhindert so einen Verlust der Kühlleistung.
2. Das Klimagerät muss immer BESONDERS VORSICHTIG auf den Boden gestellt werden! Ansonsten können Mikrorisse in der Bodenplatte und der Kondensatwanne entstehen, was dazu führt, dass Kondenswasser auf den Boden tropft.

Für Schäden, die durch unsachgemäßen Gebrauch entstehen, übernehmen wir KEINE GEWÄHRLEISTUNG!

**!!! WARNING !!!**

1. Before operation, stand upright and rest for MIN 12 HOURS! This protects the compressor, greatly extending its life and preventing loss of cooling performance.
2. The air conditioner must always be placed on the floor with CAUTION! Otherwise, microcracks may form in the bottom plate and the condensate pan, causing condensation to drip onto the floor.

For damages caused by improper use, WARRANTY WILL BE NULL AND VOID!

**!!! ATTENTION !!!**

1. Avant la mise en service, laissez immobile en position verticale PENDANT AU MOINS 12 HEURES ! Cela protège le compresseur, prolonge sensiblement la durée de vie et évite ainsi une diminution des performances de refroidissement.
2. Le climatiseur doit toujours être posé sur le sol AVEC LES PLUS GRANDES PRÉCAUTIONS ! Sinon, des micro-fissures risquent de se former dans le socle ou le bac de récupération de l'eau de condensation, ce qui entraînerait que cette dernière coule sur le sol.

Toute utilisation incorrecte ou non conforme entraîne L'EXTINCTION DE LA GARANTIE !

## Risques résiduels



### Danger

#### Réfrigérant naturel propane (R290) !

H220 : gaz extrêmement inflammable.

H280 : contient du gaz sous pression ; peut exploser sous l'effet de la chaleur.

P210 : tenir éloigné de toute source de chaleur, des surfaces chaudes, des étincelles, des flammes ainsi que de toute autre source d'inflammation. Ne pas fumer.

P377 – gaz effluent en feu : ne pas éteindre tant que la fuite ne peut pas être colmatée sans danger.

P410+P403 – conserver à l'abri du soleil dans un endroit bien aéré.



### Avertissement relatif à la tension électrique

Toute intervention au niveau des composants électriques est à réaliser exclusivement par une entreprise spécialisée !



### Avertissement relatif à la tension électrique

Risque d'électrocution !

Tout contact de l'appareil avec de l'eau risque de provoquer une électrocution.

N'utilisez pas cet appareil de chauffage à proximité immédiate d'une baignoire, d'une douche ni d'une piscine.



### Avertissement relatif à la tension électrique

Retirez la fiche d'alimentation de la prise secteur avant tout type d'intervention sur l'appareil.

Ne touchez jamais la fiche secteur avec des mains humides ou mouillées.

Débranchez le cordon secteur de la prise électrique en tirant sur la fiche secteur.



### Avertissement relatif à la tension électrique

Risque d'électrocution !

L'unité intérieure n'est pas protégée contre l'eau.

Il existe un risque d'électrocution !

N'utilisez jamais l'appareil dans des zones où des gouttes d'eau, des éclaboussures ou de l'eau courante pourraient pénétrer dans l'appareil et ne le plongez jamais dans l'eau.

### Remarque

N'utilisez jamais l'appareil sans filtre à air. Sans filtre à air, l'intérieur de l'appareil se salit énormément, ce qui peut réduire ses performances et le détériorer.

## Comportement en cas d'urgence

1. Arrêtez l'appareil.
2. Débranchez l'appareil du secteur en tirant la prise du raccordement secteur. Tirez sur la prise et non pas sur le cordon.
3. Ne rebranchez jamais un appareil endommagé.

## Informations sur l'appareil

### Description de l'appareil

L'appareil est destiné au refroidissement de l'intérieur des caravanes. En outre, il filtre et humidifie l'air, assurant ainsi un climat agréable dans le véhicule.

Le climatiseur local est composé de deux unités, l'unité intérieure et l'unité extérieure. Celles-ci sont reliées par l'intermédiaire des accessoires de montage et l'ensemble est accroché dans la fenêtre de la caravane. En mode *Refroidissement*, la puissance générée par le compresseur s'adapte exactement au besoin et régule ainsi la température à la valeur de consigne avec un minimum de variations.

La chaleur est évacuée vers l'unité extérieure par une conduite de raccordement flexible. L'unité extérieure restitue à l'air extérieur la chaleur extraite de l'intérieur. Grâce à une pompe située dans l'unité intérieure, l'eau de condensation produite en mode *Refroidissement* est conduite vers l'unité extérieure où elle est vaporisée sur l'échangeur de chaleur.

En mode *Ventilation*, l'appareil permet de faire circuler l'air à l'intérieur sans le refroidir.

En mode *Déshumidification*, de l'humidité est extraite de l'air ambiant.

Le mode *Chauffage* (PAC-C 1500 SH uniquement) chauffe l'air ambiant.

L'appareil fonctionne de manière entièrement automatique et offre de nombreuses options supplémentaires. Par exemple, il est possible de faire s'allumer ou s'éteindre automatiquement l'appareil au moyen de la fonction minuterie.

De plus, l'appareil dispose d'un mode *Nuit* et d'une fonction *Swing*.

La commande de l'appareil a lieu par l'intermédiaire du panneau de commande sur l'unité intérieure.

L'unité extérieure est protégée de tous les côtés contre les projections d'eau (IPX4).

L'unité intérieure n'est pas protégée contre l'eau (IPX0).

## Représentation de l'appareil

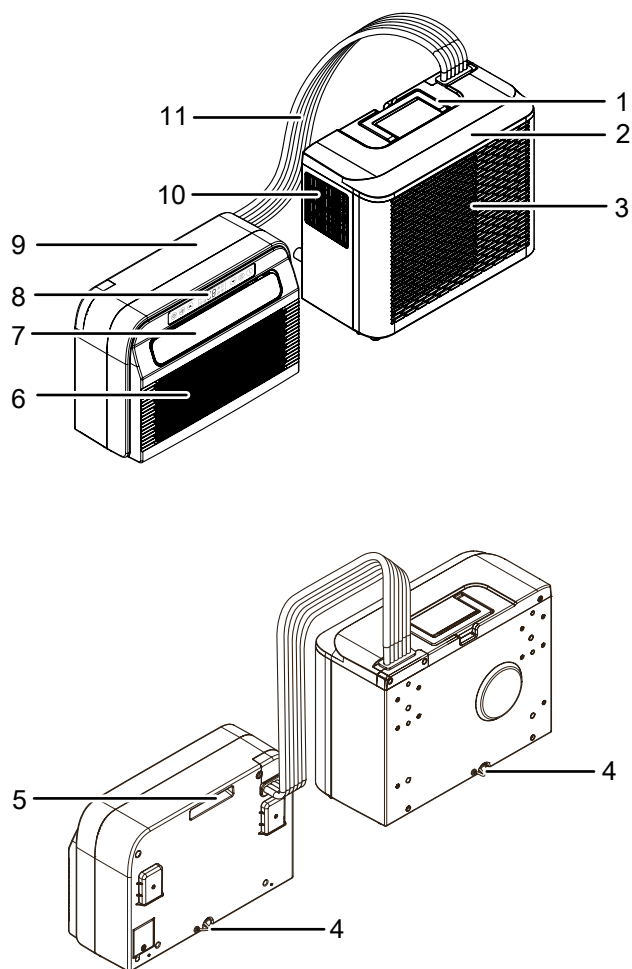

N°	Désignation
1	Poignée de transport
2	Unité extérieure
3	Sortie d'air unité extérieure
4	Évacuation de l'eau de condensation avec bouchon.
5	Poignée souple de transport
6	Entrée d'air unité intérieure (avec filtre à air)
7	Sortie d'air unité intérieure
8	Panneau de commande
9	Unité intérieure
10	Entrée d'air unité extérieure
11	Conduite de raccordement

## Transport et stockage

### Remarque

L'appareil peut s'endommager si vous le transportez ou l'entreposez de manière inappropriée.

Observez les informations relatives au transport et à l'entreposage de l'appareil.

### Transport

Observez que des consignes de transport supplémentaires peuvent s'appliquer aux appareils utilisant un réfrigérant inflammable. La disposition des équipements ou le nombre maximum de sous-ensembles pouvant être transportés ensemble ressort des consignes de transport applicables.

Pour faciliter le transport, l'appareil est pourvu d'une poignée.

Observez les consignes suivantes **avant** chaque transport :

- Éteignez l'appareil en appuyant sur la touche *Marche/Arrêt* (30).
- Débranchez l'appareil du secteur en tirant la prise du raccordement secteur. Tirez sur la prise et non pas sur le cordon.
- Videz les condensats résiduels contenus dans l'appareil
- Veuillez ne pas utiliser le cordon électrique pour tirer l'appareil.

Observez les consignes suivantes **après** chaque transport :

- Installez l'appareil à la verticale après l'avoir transporté.
- Nettoyez l'appareil conformément aux indications du chapitre « Montage ».
- Laissez l'appareil reposer pendant au moins 12 heures s'il a été incliné à plus de 45° pendant la maintenance. C'est le temps nécessaire à l'huile de lubrification pour retourner dans le compresseur. Ne remettez pas l'appareil en marche avant d'avoir attendu 12 heures. Sinon, le compresseur risque d'être endommagé et l'appareil pourrait ne plus fonctionner.

## Stockage

Observez les consignes suivantes **avant** chaque entreposage :

- Videz les condensats résiduels contenus dans l'appareil
- Débranchez l'appareil du secteur en tirant la prise du raccordement secteur. Tirez sur la prise et non pas sur le cordon.
- Déposez les unités intérieure et extérieure de la fenêtre et démontez les deux unités. Ce faisant, veillez à **ne pas débrancher** la conduite de raccordement.

Observez les conditions d'entreposage suivantes lorsque vous n'utilisez pas l'appareil :

- N'entreposez l'appareil que dans un local où ne se trouvent pas de flammes nues permanentes (par exemple, un appareil à gaz allumé) ou d'autres sources potentielles d'inflammation (par exemple, un chauffage électrique allumé, des surfaces brûlantes).
- N'entreposez l'appareil que dans un local d'une surface supérieure à 4 m<sup>2</sup>.
- Entreposez l'appareil au sec et protégé du gel et de la chaleur.
- Entreposez l'appareil en position verticale, dans un endroit protégé de la poussière et de l'exposition directe au soleil.
- Au besoin, protégez l'appareil de la poussière au moyen d'une housse.
- Ne placez aucun autre appareil ni aucun objet sur l'appareil, afin d'éviter de le détériorer.

## Montage et mise en service

### Contenu de la livraison

- 1 unité extérieure
- 1 unité intérieure
- 2 supports (intérieurs)
- 2 supports (extérieurs)
- 2 vis moletées
- 12 vis
- 2 entretoises
- 1 tuyau d'évacuation de l'eau de condensation
- 1 housse de protection
- 1 mode d'emploi

### Déballage de l'appareil



#### Avertissement

Le matériel d'emballage représente un risque d'étouffement pour les enfants. Gardez les films et les pièces de l'emballage hors de portée des enfants. Il y a danger de mort par étouffement.

1. Ouvrez le carton et sortez l'appareil.
2. Retirez entièrement l'emballage de l'appareil.
3. Déroulez complètement le câble électrique. Assurez-vous que le câble électrique n'est pas endommagé et ne le détériorez pas en le déroulant.

### Montage



#### Danger

#### Réfrigérant naturel propane (R290) !

H220 : gaz extrêmement inflammable.

H280 : contient du gaz sous pression ; peut exploser sous l'effet de la chaleur.

P210 : tenir éloigné de toute source de chaleur, des surfaces chaudes, des étincelles, des flammes ainsi que de toute autre source d'inflammation. Ne pas fumer.

P377 – gaz effluent en feu : ne pas éteindre tant que la fuite ne peut pas être colmatée sans danger.

P410+P403 – conserver à l'abri du soleil dans un endroit bien aéré.



#### Avertissement

Les conduites de raccordement sont montées entre les unités extérieure et intérieure et ne doivent jamais être déconnectées, sous peine de risque d'échappement du gaz propane. Le propane est facilement inflammable et peut exploser en cas d'échauffement. Ne déconnectez jamais les conduites de raccordement. Si vous avez des questions concernant les conduites de raccordement, adressez-vous à une entreprise spécialisée dans le génie frigorifique et climatique ou au fabricant.

**Remarque**

En fonction des conditions météorologiques, de l'eau de condensation peut s'écouler de l'évacuation d'eau de condensation située à l'arrière de l'unité extérieure. C'est tout à fait normal. Choisissez un emplacement de montage tel que l'eau qui coule ne risque pas de provoquer de dommage ou bien reliez le raccord à une évacuation.

Les unités intérieure et extérieure sont déjà reliées par l'intermédiaire de la conduite de raccordement. Les supports destinés à la fixation et à l'accrochage dans la fenêtre doivent être montés sur l'unité extérieure et sur l'unité intérieure.

✓ L'appareil est éteint et débranché du secteur.

1. Assemblez les deux supports extérieurs (13) et les deux supports intérieurs (14) avec quatre vis.

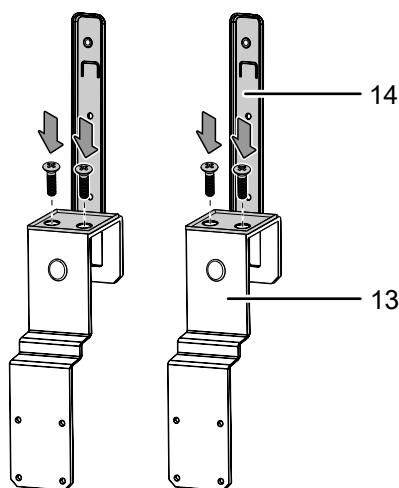

2. Fixez les deux entretoises (15) au dos de l'unité extérieure.

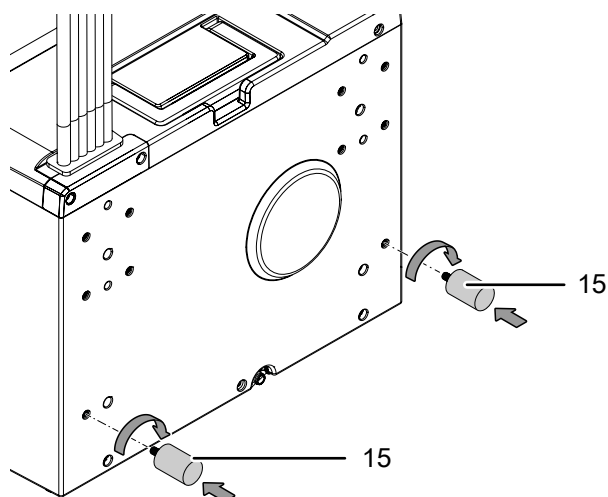

3. Montez les supports assemblés (16) au moyen de 8 vis au dos de l'unité extérieure.

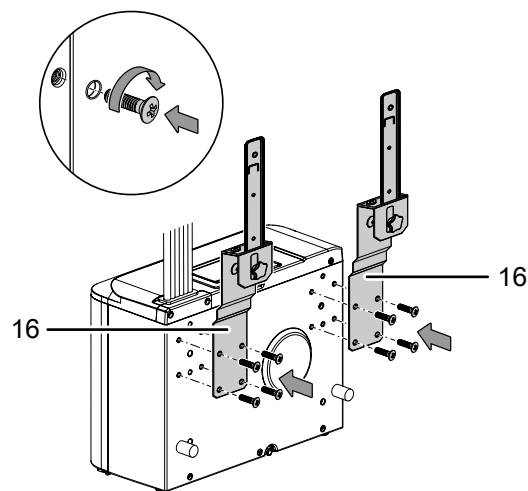

4. Mettez l'unité intérieure en place, de haut en bas, sur les supports (16) de l'unité extérieure.
5. Placez les vis moletées (17) dans les supports de l'unité intérieure et serrez-les.

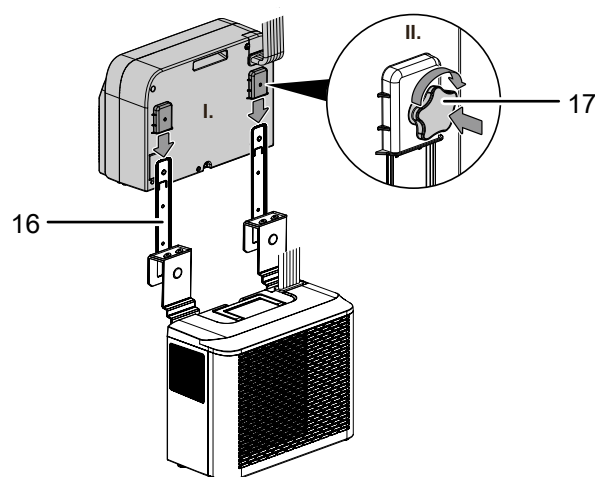

6. Pour isoler et protéger la conduite de raccordement, enroulez la gaine de protection (18) autour de celle-ci.  
 ⇒ La conduite de raccordement ne doit être soumise à aucune traction ni aucune autre contrainte mécanique.

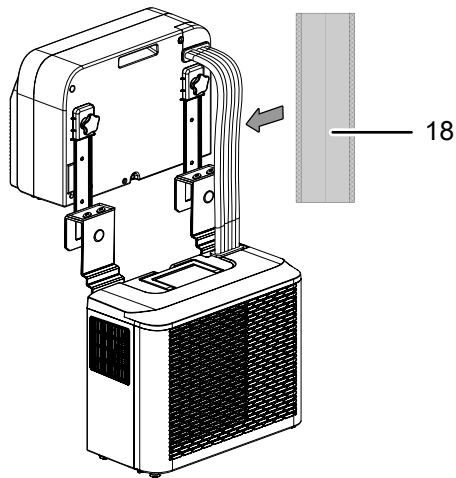

7. Accrochez l'unité extérieure et l'unité intérieure dans une fenêtre ouverte de manière à ce que l'unité extérieure se trouve à l'extérieur et l'unité intérieure à l'intérieur de la caravane.  
 8. Serrez les vis moletées (19) sur la partie inférieure du support et assurez ainsi la fixation de l'appareil dans sa position de montage.  
 ⇒ Les deux unités intérieure et extérieure doivent être montées solidement sur la fenêtre.

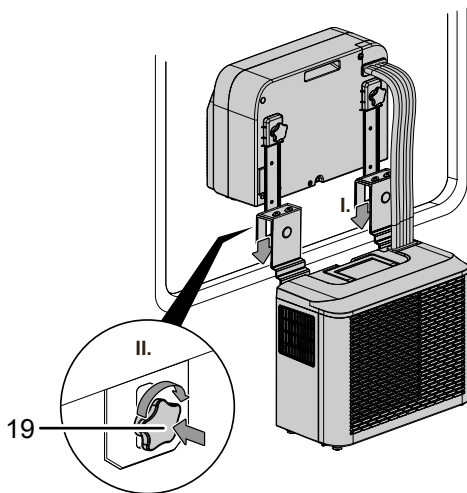

9. Vérifiez que le filtre à air a bien été placé dans l'unité intérieure. Le cas échéant, mettez le filtre à air (12) en place, après-coup, dans l'unité intérieure.

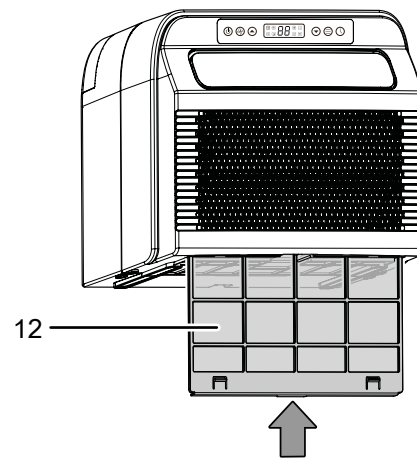

#### Remarque

N'utilisez jamais l'appareil sans filtre à air. Sans filtre à air, l'intérieur de l'appareil se salit énormément, ce qui peut réduire ses performances et le détériorer.

**Mise en service**

Pendant le fonctionnement, respectez les distances minimum requises par rapport aux objets conformément aux indications du chapitre « Caractéristiques techniques ».

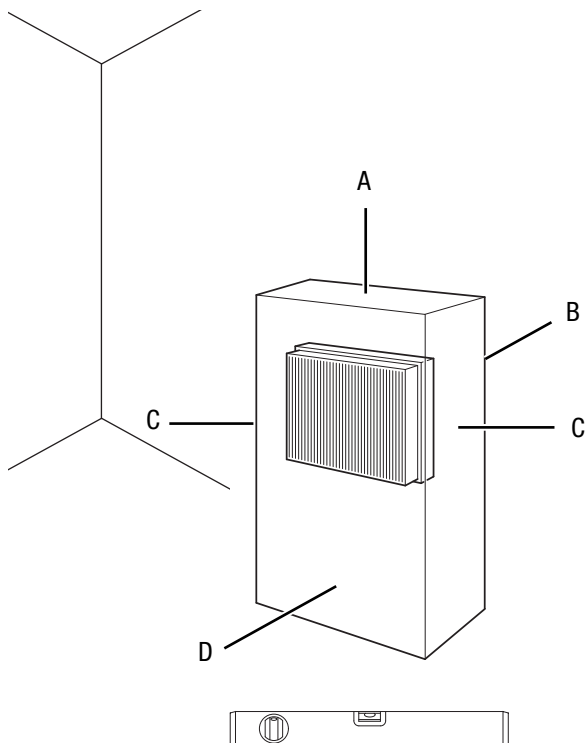

- Avant la remise en service de l'appareil, vérifiez l'état du câble secteur. En cas de doute relatif à son état, contactez le service après-vente.
- Évitez les risques de trébuchement lors de la pose du cordon secteur ou d'autres câbles électriques. Utilisez des couvre-câbles.
- Veillez à ce que les rallonges de câbles soient entièrement déroulées ou enroulées.
- Assurez-vous que les entrées et les sorties d'air soient libres.
- Veillez à ce qu'aucun rideau ni aucun autre objet ne bloque le flux d'air.
- La conduite de raccordement ne doit jamais être coincée ni pliée.
- La conduite de raccordement ne doit être soumise à aucune traction ni aucune autre contrainte mécanique.
- Ni l'isolation ni la gaine ne doivent être endommagées.

**Branchement du câble secteur**

- Branchez la fiche secteur sur une prise secteur conformément sécurisée.

**Utilisation**

**Panneau de commande**

**PAC-C 1500 S**

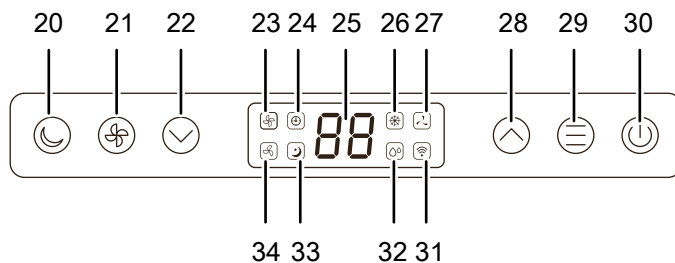

**PAC-C 1500 SH**

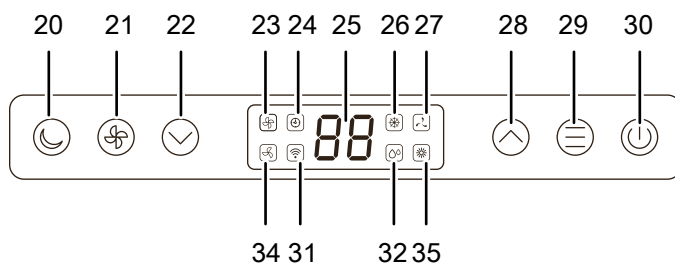

N°	Désignation	Signification
20	Touche <i>Mode nuit</i>	Activation/désactivation du mode nuit
21	Touche <i>Niveau de ventilation</i>	Réglage du niveau de ventilation
22	Touche <i>Diminution</i>	Diminution de la température cible (de 16 °C à 30 °C) pour le refroidissement Diminution du nombre d'heures lors de la programmation de la minuterie
23	LED <i>Niveau de ventilation 1</i>	S'allume lorsque le niveau de ventilation 1 est activé
24	LED <i>Minuterie</i>	S'allume lorsque la <i>minuterie</i> est activée
25	Affichage 7-segments	Affichage de la température ambiante actuelle dans les modes déshumidification et ventilation Affichage de la température cible en mode Refroidissement Affichage du nombre d'heures pendant la programmation de la minuterie Affichage des codes défaut, voir le chapitre « Défauts et pannes »
26	LED <i>Refroidissement</i>	S'allume lorsque le mode Refroidissement est activé
27	LED <i>Ventilation</i>	S'allume lorsque le mode Ventilation est activé

N°	Désignation	Signification
28	Touche <i>Augmentation</i>	Augmentation de la température cible (de 16 °C à 30 °C) pour le refroidissement Augmentation du nombre d'heures lors de la programmation de la minuterie
29	Touche <i>Mode</i>	Sélection du mode de fonctionnement
30	Touche <i>Marche/Arrêt</i>	Mise en marche ou arrêt de l'appareil
31	LED <i>Wi-Fi</i>	S'allume lorsque le Wi-Fi est activé
32	LED <i>Déshumidification</i>	S'allume lorsque le mode Déshumidification est activé
33	LED <i>Mode nuit</i>	S'allume lorsque le mode nuit est activé
34	LED <i>Niveau de ventilation 2</i>	S'allume lorsque le niveau de ventilation 2 est activé
35	LED <i>Chauffage</i>	S'allume lorsque le mode Chauffage est activé



#### Avertissement relatif à la tension électrique

Risque d'électrocution !

L'appareil n'est pas protégé contre l'eau.

Il existe un risque d'électrocution !

N'utilisez jamais l'appareil dans des endroits où des gouttes d'eau, des éclaboussures ou de l'eau courante peuvent pénétrer dans l'appareil et ne le plongez jamais dans l'eau !

#### Mise en marche de l'appareil

- Après avoir mis l'appareil en place en suivant les instructions du chapitre « Mise en service », vous pouvez le mettre en marche.
- Appuyez sur la touche *Marche/Arrêt* (30) pour allumer l'appareil.  
⇒ L'appareil se met en marche.
- Sélectionnez le mode de fonctionnement désiré.

#### Sélection du mode de fonctionnement

L'appareil dispose des modes de fonctionnement suivants :

- Refroidissement
- Ventilation
- Déshumidification
- Chauffage (PAC-C 1500 SH uniquement)



#### Info

La température est réglée par défaut sur 22 °C.



#### Info

Appuyez simultanément sur les touches *Diminution* (22) et *Augmentation* (28) pour basculer l'unité de température de °C à °F ou inversement.

#### Refroidissement

En mode *Refroidissement*, l'espace intérieur est refroidi jusqu'à une température cible désirée.

- Appuyez plusieurs fois sur la touche *Mode* (29) jusqu'à ce que la LED *Refroidissement* (26) s'allume.
- Appuyez sur la touche *Diminution* (22) ou *Augmentation* (28) pour définir la température cible souhaitée.
- Sélectionnez avec la touche *Niveau de ventilation* (21) le niveau de ventilation 1 ou 2.  
⇒ La LED *Niveau de ventilation 1* (23) ou la LED *Niveau de ventilation 2* (34) s'allume.  
⇒ La température cible apparaît sur l'affichage 7-segments (25).

#### Ventilation

En mode *Ventilation*, l'air ambiant circule et aucun refroidissement ni aucune déshumidification n'a lieu.

- Appuyez plusieurs fois sur la touche *Mode* (29) jusqu'à ce que la LED *Ventilation* (27) s'allume.
- Appuyez sur la touche *Niveau de ventilation* (21) afin de passer du niveau 1 au niveau 2 ou inversement.  
⇒ La LED *Niveau de ventilation 1* (23) ou la LED *Niveau de ventilation 2* (34) s'allume.

#### Déshumidification

En mode *Déshumidification*, l'appareil réduit l'humidité relative de l'espace intérieur.

- Appuyez plusieurs fois sur la touche *Mode* (29) jusqu'à ce que la LED *Déshumidification* (32) s'allume.  
⇒ L'unité intérieure extrait de l'humidité de l'air ambiant à l'intérieur. Celle-ci est transférée à l'unité extérieure par l'action de la pompe à eau de condensation.

#### Remarque

Le cas échéant, branchez le tuyau d'évacuation de l'eau de condensation sur la sortie de l'eau de condensation (4) (voir chapitre « Maintenance - Vidange de l'eau de condensation »).

### Chauffage (PAC-C 1500 SH uniquement)

En mode *Chauffage*, la pièce est chauffée jusqu'à la température cible désirée.

1. Appuyez plusieurs fois sur la touche *Mode* (29) jusqu'à ce que la LED *Chauffage* (35) s'allume.
2. Appuyez sur la touche *Diminution* (22) ou *Augmentation* (28) pour définir la température cible souhaitée.
3. Appuyez sur la touche *Niveau de ventilation* (21) afin de passer du niveau 1 au niveau 2 ou inversement.
  - ⇒ La LED *Niveau de ventilation 1* (23) ou la LED *Niveau de ventilation 2* (34) s'allume.
  - ⇒ La température cible apparaît sur l'affichage 7-segments (25).

### Programmation de la minuterie

La minuterie met l'appareil en marche ou l'arrête après écoulement de la durée définie.

Le nombre d'heures peut être compris entre 1 et 24 heures et réglé par pas de 1 heure.

- ✓ **Mise en marche automatique** : L'appareil se trouve en mode *Veille*.
  - ✓ **Arrêt automatique** : L'appareil est en marche.
1. Appuyez pendant 3 secondes sur la touche *Mode* (29) jusqu'à ce que la LED *Minuterie* (24) s'allume.
    - ⇒ L'affichage 7-segments indique le chiffre 1 (pour 1 heure).
  2. Appuyez sur la touche *Augmentation* (28) ou *Diminution* (22) pour régler le nombre d'heures souhaité.
    - ⇒ L'affichage 7-segments (14) indique par pas de 1 h le nombre d'heures jusqu'à la mise en marche ou l'arrêt automatique.
    - ⇒ La minuterie est réglée sur le nombre d'heures souhaité.
    - ⇒ La LED *Minuterie* (24) reste allumée tant que la minuterie est active.
    - ⇒ L'appareil se met en marche ou s'arrête au bout de la période définie.
    - ⇒ Le réglage à « 0 » du nombre d'heures désactive la fonction minuterie.
    - ⇒ Si l'appareil est débranché du secteur, les réglages de l'arrêt ou de la mise en marche automatique sont effacés.

### Mode nuit

Le mode nuit peut être activé en mode *Refroidissement*.

En mode nuit, la ventilation fonctionne à son niveau le plus bas, le niveau de ventilation ne peut pas être modifié.

1. Appuyez sur la touche *Mode nuit* (20).
  - ⇒ **PAC-C 1500 S** : La LED *Mode nuit* (33) s'allume.
  - ⇒ **PAC-C 1500 SH** : *SL* apparaît dans l'affichage 7-segments (25).
  - ⇒ L'affichage 7-segments (25) s'éteint de lui-même au bout de 20 secondes. Le ventilateur de l'unité intérieure tourne à son régime le plus faible.

### Fonction Swing

La fonction *Swing* peut être activée au besoin quel que soit le mode de fonctionnement.

Grâce à la fonction *Swing*, la position du clapet de la sortie d'air est modifiée de manière automatique, ce qui assure une circulation de l'air continue.

1. Pour activer la fonction *Swing*, appuyez simultanément sur les touches *Mode nuit* (20) et *Niveau de ventilation* (21).
  - ⇒ Le volet de ventilation se déplace continuellement vers le haut et vers le bas.
2. Pour arrêter le clapet de ventilation dans une position définie ou pour désactiver la fonction *Swing*, appuyez de nouveau simultanément sur les touches *Mode nuit* (20) et *Niveau de ventilation* (21).

### L'application Trotec Assistent

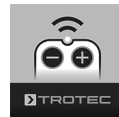

Tous les réglages peuvent être également effectués à travers l'application *Trotec Assistent*. Les réglages de la fonction *Minuterie* effectués par l'intermédiaire de l'application ne sont pas affichés en plus sur le panneau de commande.

Installez l'application *Trotec Assistent* sur le terminal que vous voulez utiliser en combinaison avec l'appareil.



#### Info

Certaines fonctions de l'application ont besoin d'accéder à votre position géographique et nécessitent une connexion Internet active.

L'application est disponible chez Google Play et dans l'App-Store Apple ainsi que par l'intermédiaire du lien suivant : <https://hub.trotec.com/?id=45093>

## Connexion Wi-Fi

Pour établir une connexion Wi-Fi, procédez de la manière suivante :

- ✓ L'appareil se trouve en mode veille.
- 1. Téléchargez l'application Trotec Assistent et lancez-la sur votre smartphone.
- 2. Sélectionnez *Nouvel appareil* en cliquant sur le signe + en haut à droite.
- 3. Sélectionnez *Gros appareils ménagers* et, en-dessous, *Climatiseur (Wi-Fi)*.
- 4. Maintenez pressée pendant environ 3 secondes la touche *Niveau de ventilation (21)* sur le panneau de commande de l'appareil.
  - ⇒ La LED *Wi-Fi (31)* s'allume.
- 5. Appuyez de nouveau pendant environ 3 secondes sur la touche *Niveau de ventilation (21)* du panneau de commande de l'appareil.
  - ⇒ La LED *Wi-Fi (31)* clignote environ deux fois par seconde.
  - ⇒ L'appareil se trouve en mode *Quick-Connect*.
- 6. Suivez les instructions de l'application sur votre smartphone.
  - ⇒ Dès que la LED *Wi-Fi (31)* est allumée en permanence, la connexion est établie.



### Info

En cas de coupure de la liaison Wi-Fi, il peut arriver que l'appareil ne se re-connecte pas automatiquement au réseau. Dans ce cas, établissez de nouveau la connexion au moyen de la touche *Niveau de ventilation (21)*.

## Mise hors service



### Avertissement relatif à la tension électrique

Ne touchez pas la fiche secteur avec les mains humides ou mouillées.

N'éteignez jamais l'appareil en tirant le cordon secteur.

1. Pour arrêter l'appareil, appuyez sur la touche *Marche/Arrêt (30)*.
2. Débranchez le cordon secteur de la prise électrique en tirant sur la fiche secteur.
3. Videz les bacs de récupération de l'eau de condensation des unités intérieure et extérieure par l'intermédiaire du tuyau d'évacuation de l'eau de condensation (4).
4. Nettoyez l'appareil conformément aux indications figurant au chapitre « Maintenance ».
5. Entrez l'appareil conformément aux indications figurant au chapitre « Entreposage ».

## Défauts et pannes

Dans le cadre de sa production, le bon fonctionnement de l'appareil a été contrôlé à plusieurs reprises. Malgré tout, si l'appareil devait présenter des dysfonctionnements, contrôlez-le en vous conformant à la liste suivante :

### L'appareil ne se met pas en marche :

- Vérifiez le raccordement au secteur.
- Vérifiez le bon état du cordon secteur et de la fiche secteur. Si vous constatez un dommage, n'essayez pas de le remettre en marche.  
Si le cordon secteur de cet appareil est endommagé, il doit être remplacé par le fabricant, son service après-vente ou par une personne qualifiée afin d'éviter tout risque.
- Vérifiez le fusible ou le disjoncteur secteur.
- Observez la température de fonctionnement admissible indiquée dans le chapitre « Annexe technique ».
- Si l'appareil ne démarre pas, faites-le réviser par une entreprise spécialisée ou par le fabricant.

### L'appareil fonctionne sans refroidir ou les performances de refroidissement sont réduites :

- Vérifiez que le mode *Refroidissement* est activé.
- Vérifiez la position du volet de ventilation. Le volet de ventilation doit être ouvert au maximum.
- Vérifiez la propreté du ou des filtres à air. Au besoin, nettoyez ou remplacez le ou les filtres à air.
- Vérifiez le réglage de température de l'appareil. Diminuez la température définie au cas où celle-ci serait supérieure à la température de la pièce.

### L'appareil est bruyant ou il vibre :

- Vérifiez que l'appareil est stable et bien installé en position verticale.

### Le condensat fuit :

- Vérifiez si l'appareil présente des fuites.

### Le compresseur ne se met pas en marche :

- Vérifiez si la protection anti-surchauffe du compresseur s'est déclenchée. Débranchez l'appareil et laissez-le refroidir pendant 10 minutes environ avant de le rebrancher sur le secteur.
- Le compresseur peut éventuellement démarrer avec un retard de 3 minutes, car il est équipé d'une protection interne contre la remise en marche immédiate.

### L'appareil devient très chaud, il est bruyant ou il perd de la puissance :

- Contrôlez l'encrassement éventuel des entrées d'air et du filtre à air. Nettoyez la saleté extérieure.
- Contrôlez l'extérieur de l'appareil pour détecter d'éventuels encrassements (voir chapitre « Maintenance »). Faites nettoyer l'intérieur de l'appareil encrassé par une entreprise spécialisée dans le génie frigorifique et climatique ou par le fabricant.

### L'appareil ne fonctionne pas parfaitement après les contrôles :

Contactez le service après-vente. Faites réparer l'appareil par une entreprise spécialisée dans le génie frigorifique et climatique ou par le fabricant.

### Codes d'erreur

En cas de défaut, un code est indiqué sur l'affichage 7-segments (25). Dans le cas des messages de défaut suivants, veuillez contacter le service après-vente.

Code défaut	Description du défaut	Cause possible / remède
FL	Bac de récupération de l'eau de condensation unité extérieure plein	Enlevez le bouchon au dos de l'unité et laissez couler l'eau de condensation.
E1 et E2	Défaut de la sonde de température d'ambiance	Faites remplacer la sonde de température d'ambiance par le SAV.
EF	Défaut moteur unité intérieure	Faites remplacer le moteur par le SAV.
EA (PAC-C 1500 SH uniquement)	Dysfonctionnement de la vanne d'inversion à 4 voies	Contactez le service après-vente.
Eb (PAC-C 1500 S uniquement)	Manque d'agent réfrigérant	Contactez le service après-vente.
Ec (PAC-C 1500 SH uniquement)	Surchauffe	Éteignez l'appareil et attendez 15 à 30 minutes.
E4	Dégivrage actif	Contrôlez la sortie d'air. Retirez les objets pouvant causer des blocages.

## Maintenance

## Intervalles de maintenance

Intervalles de maintenance et d'entretien	avant chaque mise en service	au besoin	au moins toutes les 2 semaines	au moins toutes les 4 semaines	au moins tous les 6 mois	au moins une fois par an
Contrôle des bouches d'aspiration et de sortie d'air pour détecter les encrassements et les corps étrangers, nettoyage le cas échéant	X			X		
Nettoyage extérieur		X				X
Contrôle visuel de l'intérieur de l'appareil pour détecter des encrassements		X				X
Contrôle du filtre à air pour détecter d'éventuels encrassements ou corps étrangers, nettoyage ou remplacement le cas échéant	X		X			
Remplacement du filtre à air					X	
Recherche de détériorations éventuelles	X					
Contrôle des vis de fixation		X				X
Test fonctionnel						X
Vidange du bac de récupération de l'eau de condensation et du tuyau d'évacuation		x				

## Protocole de maintenance et d'entretien

Type d'appareil : .....

Numéro de série : .....

Intervalles de maintenance et d'entretien	1	2	3	4	5	6	7	8	9	10	11	12	13	14	15	16
Contrôle des bouches d'aspiration et de sortie pour détecter les encrassements ou les corps étrangers, nettoyage le cas échéant																
Contrôle des bouches d'aspiration et de sortie d'air pour détecter les encrassements ou les corps étrangers, nettoyage le cas échéant																
Nettoyage extérieur																
Contrôle visuel de l'intérieur de l'appareil pour détecter des encrassements																
Remplacement du filtre à air																
Contrôle des vis de fixation																
Test fonctionnel																
Vidange du bac de récupération des condensats et du tuyau d'évacuation																
Remarques																

1. Date : ..... Signature : .....	2. Date : ..... Signature : .....	3. Date : ..... Signature : .....	4. Date : ..... Signature : .....
5. Date : ..... Signature : .....	6. Date : ..... Signature : .....	7. Date : ..... Signature : .....	8. Date : ..... Signature : .....
9. Date : ..... Signature : .....	10. Date : ..... Signature : .....	11. Date : ..... Signature : .....	12. Date : ..... Signature : .....
13. Date : ..... Signature : .....	14. Date : ..... Signature : .....	15. Date : ..... Signature : .....	16. Date : ..... Signature : .....

## Avant toute opération de maintenance



### Avertissement relatif à la tension électrique

Ne touchez pas la fiche d'alimentation avec les mains humides ou mouillées.

- Arrêtez l'appareil.
- Débranchez l'appareil du secteur en tirant la prise du raccordement secteur. Tirez sur la prise et non pas sur le cordon.



### Avertissement relatif à la tension électrique

Tout travail nécessitant l'ouverture de l'appareil est à réaliser par une entreprise spécialisée homologuée ou par le fabricant.

## Circuit de réfrigérant



### Danger

#### Réfrigérant naturel propane (R290) !

H220 : gaz extrêmement inflammable.

H280 : contient du gaz sous pression ; peut exploser sous l'effet de la chaleur.

P210 : tenir éloigné de toute source de chaleur, des surfaces chaudes, des étincelles, des flammes ainsi que de toute autre source d'inflammation. Ne pas fumer.

P377 – gaz effluent en feu : ne pas éteindre tant que la fuite ne peut pas être colmatée sans danger.

P410+P403 – conserver à l'abri du soleil dans un endroit bien aéré.

- Tout le circuit réfrigérant est un système hermétiquement clos qui ne nécessite pas d'entretien ; seules une entreprise spécialisée dans le génie frigorifique et climatique ou le fabricant sont autorisées à en effectuer la maintenance et la réparation.

## Signaux de sécurité et étiquettes sur l'appareil

Contrôlez régulièrement les signaux de sécurité et les étiquettes se trouvant sur l'appareil. Renouvelez les signaux de sécurité en cas d'illisibilité.

## Nettoyage du boîtier

Nettoyez le boîtier avec un chiffon humide, doux et non pelucheux. Veillez à ce qu'aucune humidité ne pénètre dans le boîtier. Veillez à ce qu'aucune humidité ne puisse entrer en contact avec les composants électriques. N'utilisez pas de détergents agressifs, comme les aérosols de nettoyage, les solvants, les nettoyeurs à base d'alcool ou les produits abrasifs pour humidifier le chiffon.

## Contrôle visuel de l'intérieur de l'appareil pour détecter des encrassements

1. Retirez le filtre à air.
2. Éclairez l'intérieur de l'appareil à travers les ouvertures au moyen d'une lampe de poche.
3. Examinez l'intérieur de l'appareil pour détecter d'éventuels encrassements.
4. Si vous détectez une épaisse couche de poussière, faites nettoyer l'intérieur de l'appareil par une entreprise spécialisée dans le génie frigorifique et climatique ou par le fabricant.
5. Remettez le filtre à air en place.

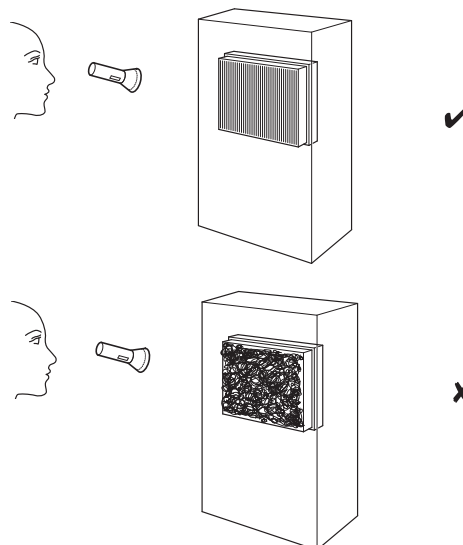

## Nettoyage du filtre à air

Il est nécessaire de nettoyer le filtre à air dès qu'il est sale. Cela se traduit, par exemple, par une capacité réduite (voir chapitre Défaits et pannes).



### Avertissement

Veillez vous assurer que le filtre à air ne soit ni usé ni endommagé. Les coins et les arêtes du filtre à air ne doivent être ni déformés ni arrondis. Avant de remettre le filtre à air en place, veuillez vous assurer que celui-ci est intact et sec !

1. Retirez le filtre à air (12) de l'appareil.

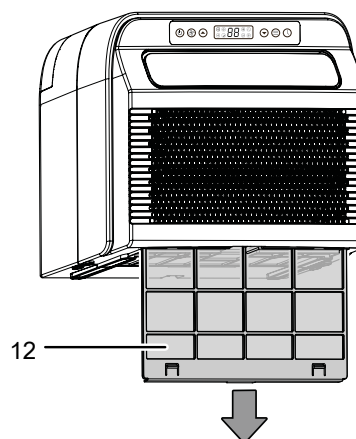

2. Nettoyez le filtre avec un chiffon doux légèrement humide non pelucheux. Si le filtre à air est très encrassé, nettoyez-le avec de l'eau chaude mélangée à un produit détergent neutre.
3. Laissez les filtres sécher complètement. N'insérez pas de filtre mouillé dans l'appareil.
4. Remettez le filtre à air (12) en place dans l'appareil.

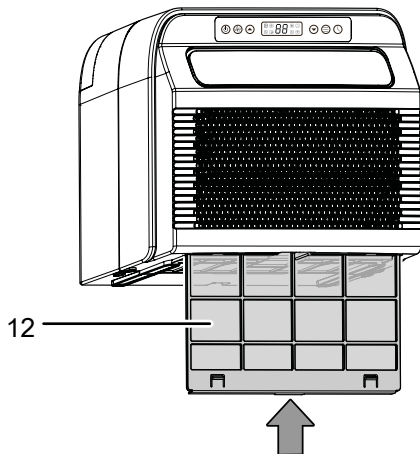

### Vider le condensat (vidage manuel)

Les modes *Refroidissement* et *Déshumidification* produisent de l'eau de condensation qui est transportée jusqu'à l'unité extérieure par la pompe à eau de condensation.

Lorsque une quantité trop importante d'eau de condensation s'accumule dans l'unité extérieure, le code défaut **FL** apparaît sur l'affichage 7-segments (25). Enlevez le bouchon en caoutchouc au dos de l'unité extérieure et laissez couler l'eau de condensation. Vous pouvez brancher le tuyau d'évacuation de l'eau de condensation sur le raccord caoutchouc afin de diriger l'eau de condensation de façon ciblée.

Pour brancher le tuyau d'évacuation de l'eau de condensation, procédez de la manière suivante :

- ✓ Il n'y a pas d'eau de condensation dans l'appareil.
- 1. Retirez le bouchon en caoutchouc de l'évacuation de l'eau de condensation (4).

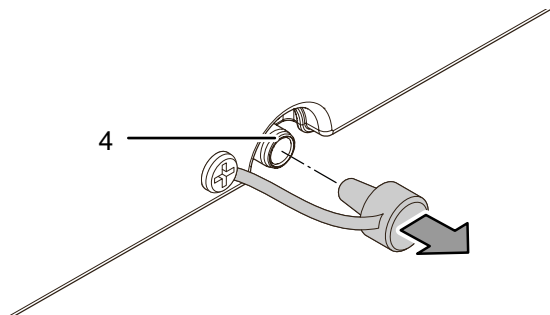

2. Fixez le tuyau d'évacuation sur l'évacuation de l'eau de condensation (4).

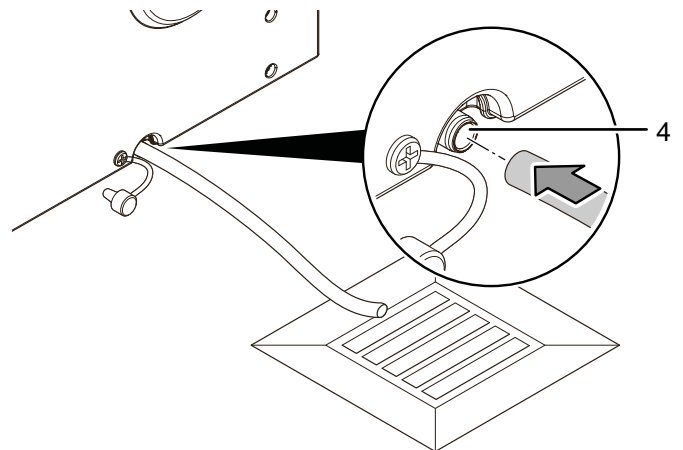

⇒ À partir de ce moment, l'eau de condensation s'écoule de manière automatique au lieu de s'accumuler dans l'appareil.

### Remarque

Retirez le tuyau d'évacuation de l'eau de condensation si vous ne voulez pas le laisser branché en permanence. Veillez à ce qu'il n'y ait pas d'eau de condensation dans l'appareil à ce moment. Mettez en place le bouchon en caoutchouc dans l'évacuation de l'eau de condensation (4) et veillez à ce qu'il tienne bien fermé pour éviter tout risque de fuite d'eau.

### Activités après la maintenance

Si vous souhaitez continuer à utiliser l'appareil :

- Laissez l'appareil reposer pendant au moins 12 heures s'il a été incliné à plus de 45° pendant la maintenance. C'est le temps nécessaire à l'huile de lubrification pour retourner dans le compresseur. Ne remettez pas l'appareil en marche avant d'avoir attendu 12 heures. Sinon, le compresseur risque d'être endommagé et l'appareil pourrait ne plus fonctionner.

Si vous n'utilisez pas l'appareil pendant une longue durée :

- Entreposez l'appareil conformément aux indications figurant au chapitre « Transport et stockage ».

**Annexe technique**
**Données techniques**

Paramètre	Valeur	
Modèle	PAC-C 1500 S	PAC-C 1500 SH
Puissance nominale de refroidissement	1465 W	1465 W
Puissance de chauffage nominale	-	1465 W
Classe d'efficacité énergétique	A	A (refroidissement) A+ (chauffage)
Taux de rendement énergétique (EER)	2,6	2,6
Taux de rendement énergétique (COP)	-	2,6
Aptitude de mise en œuvre (volume de pièce), environ	15 m <sup>2</sup> / 37 m <sup>3</sup>	15 m <sup>2</sup> / 37 m <sup>3</sup>
Plage de réglage, unité intérieure	+16 °C à +30 °C / 35 % à 80 % HR	+16 °C à +30 °C / 35 % à 80 % HR
Plage de fonctionnement unité extérieure	+21 °C à +43 °C / 35 % à 80 % HR	+18 °C à +40 °C / 35 % à 80 % HR
Réfrigérant	R290	R290
Quantité de réfrigérant	130 g	120 g
Longueur du conduit de raccordement	1 m	0,56 m
Facteur PRP	0,02	0,02
Équivalent CO <sub>2</sub>	0,0000026 t	0,0000026 t
Pression côté aspiration	0,8 MPa	0,8 MPa
Pression côté sortie	2,8 MPa	2,8 MPa
Pression max. admissible	3,8 MPa	3,8 MPa
Débit volumique d'air par niveau, unité intérieure	140 m <sup>3</sup> /h (niveau 1) 200 m <sup>3</sup> /h (niveau 2)	140 m <sup>3</sup> /h (niveau 1) 200 m <sup>3</sup> /h (niveau 2)
Niveau de pression sonore, unité intérieure	46 dB(A)	46 dB (A)
Niveau de pression sonore, unité extérieure	58 dB(A)	58 dB (A)
Niveau sonore max., unité intérieure	63 dB(A)	63 dB (A)
Tension de raccordement	220~240 V 50/60 Hz	220~240 V 50 Hz
Indice de protection unité intérieure / extérieure	IPX0 / IPX4	IPX0 / IPX4
Puissance électrique absorbée nominale	560 W	560 W
Courant nominal absorbé	2,5 A	2,5 A
Courant de démarrage, LRA	9,8 A	8 A
Fusible 	3,15 A retardé	3,15 A retardé
Débit de la pompe à eau de condensation	0,5 l/h	0,5 l/h
Dimensions unité intérieure (longueur x largeur x hauteur)	440 x 180 x 315 mm	440 x 180 x 315 mm
Dimensions unité extérieure (longueur x largeur x hauteur)	440 x 215 x 355 mm	440 x 215 x 355 mm
Distance minimum par rapport aux murs et aux objets :		
	vers le haut (A) : 20 cm	20 cm
	vers l'arrière (B) : 0 cm	0 cm
	vers les côtés (C) : 20 cm	20 cm
	vers l'avant (D) : 20 cm	20 cm

<b>Paramètre</b>	<b>Valeur</b>	
Poids unité intérieure	15 kg	15 kg
Poids unité extérieure	2 kg	2 kg
Poids unités intérieure et extérieure avec conduit de raccordement	17,5 kg	17,5 kg

Schéma électrique PAC-C 1500 S



Schéma électrique PAC-C 1500 SH



**Nomenclature et liste des pièces détachées**

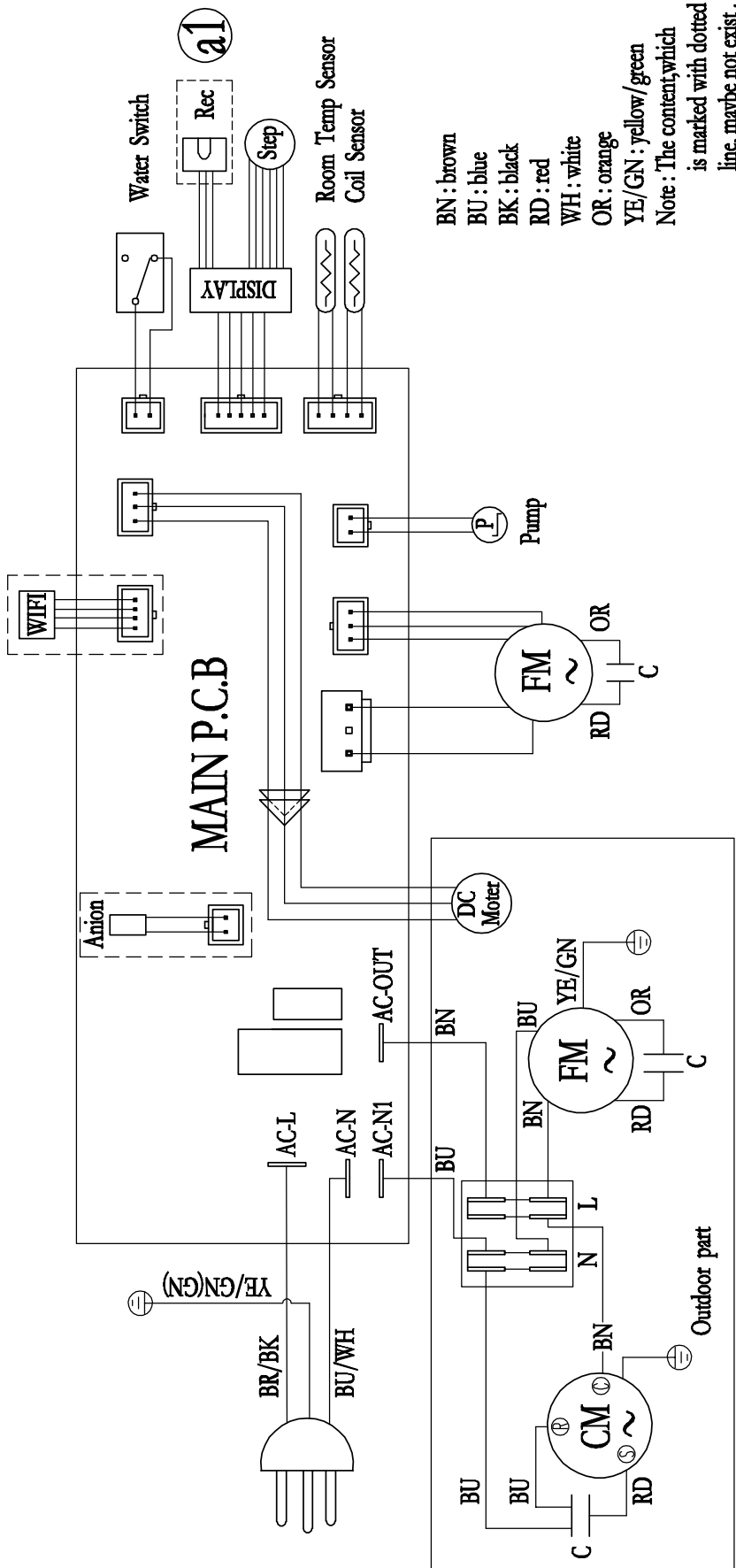
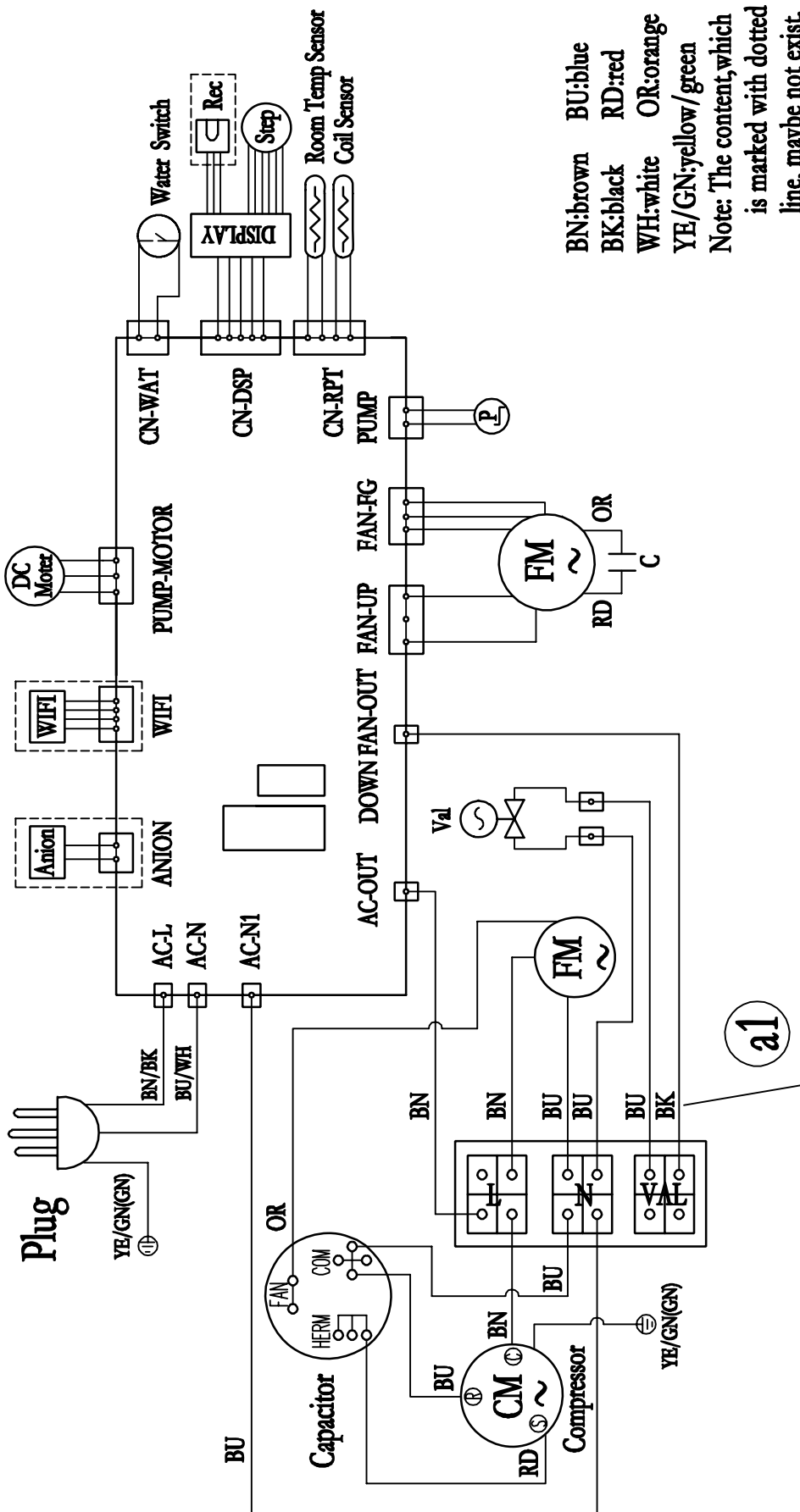

**Info**

Les numéros de repérage des pièces détachées sont différents des numéros de repérage des composants utilisés dans l'instructions.

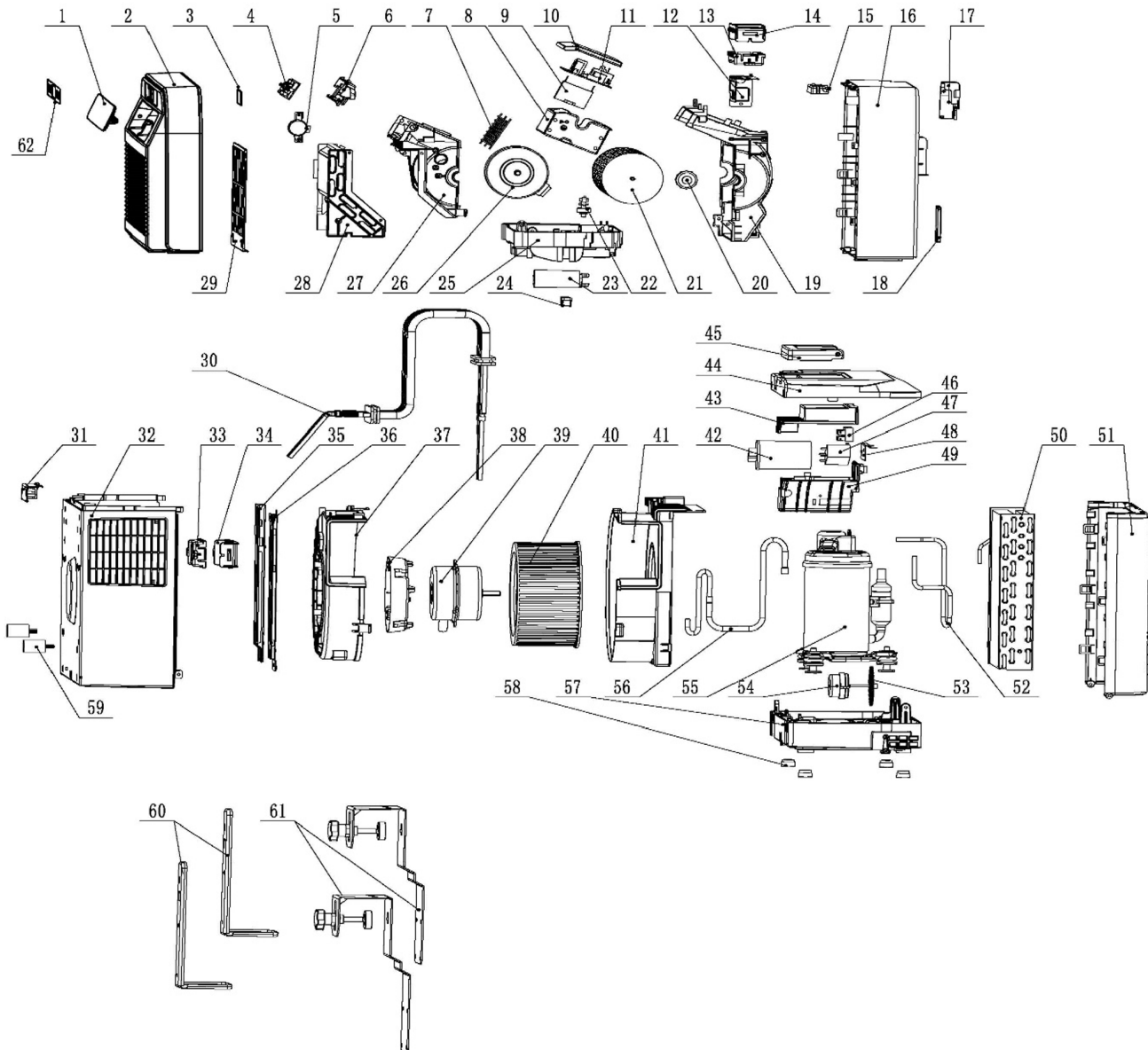

N°	Pièce de rechange	Quantité	N°	Pièce de rechange	Quantité	N°	Pièce de rechange	Quantité
1	Air deflector	1	22	Water level switch	1	43	PCB box cover (external unit)	1
2	Front panel (internal unit)	1	23	Water pump	1	44	Top cover (external unit)	1
3	Display screen	1	24	Water pump fixing bracket	1	45	Handle	1
4	Display light panel	1	25	Bottom base (internal unit)	1	46	Connector	1
5	Stepper motor	1	26	Motor	1	47	Capacitor	1
6	Control panel	1	27	Lower air duct (internal unit)	1	48	PCB box bracket	1
7	Outlet guard	1	28	Evaporator assembly	1	49	PCB box (external unit)	1
8	PCB box (internal unit)	1	29	Filter	1	50	Condensor Assembly	1
9	Capacitor	1	30	Silicone sheath assembly	1	51	Front panel (external unit)	1
10	PCB box cover (internal unit)	1	31	Pipe cover (external unit)	1	52	Exhaust Pipe	1
11	PCB	1	32	Rear panel (external unit)	1	53	Water wheel	1
12	Pipe bracket	1	33	Pipe fixing box cover	1	54	Water drawing motor	1
13	Pipe fixing box	1	34	Pipe fixing box	1	55	Compressor	1
14	Pipe fixing box cover	1	35	Wall bracket 2	1	56	Suction pipe	1
15	Handle cover	1	36	Wall bracket 1	1	57	Bottom base (external unit)	1
16	Rear panel (internal unit)	1	37	Outer exhaust volute	1	58	Rubber foot	4
17	Pipe cover (internal unit)	1	38	Motor base	1	59	Shock-absorbing of rubber feet	2
18	Power cord cover	1	39	Exhaust motor	1	60	Accessory brackets 4	2
19	Upper air duct (internal unit)	1	40	Exhaust fan wheel	1	61	Accessory brackets 3	2
20	Rubber shaft of fan wheel	1	41	Inner exhaust volute	1	62	Accessory brackets 3	1
21	Cross-flow fan	1	42	Compressor capacitor	1			

## Élimination

Éliminez toujours le matériel d'emballage en respectant les impératifs écologiques et conformément aux prescriptions de gestion des déchets locaux applicables.



Le pictogramme représentant une poubelle barrée signifie que cet appareil, conformément à la directive sur les appareils électriques ou électroniques usagés (2012/19/UE), ne doit pas être éliminé en fin de vie avec les ordures ménagères. Il en va de même pour les composants associés éventuels.

Des points de collecte gratuits pour les appareils électriques ou électroniques usagés sont à votre disposition à proximité de chez vous. Les autorités de votre ville ou de votre commune peuvent vous en fournir les adresses. Pour de nombreux pays de l'UE, vous trouverez sur la page Internet <https://hub.trotec.com/?id=45090> des informations sur d'autres possibilités de prise en charge. Sinon, adressez-vous à une entreprise homologuée dans votre pays pour le recyclage et l'élimination des appareils électriques usagés.

La collecte séparée des appareils électriques et électroniques usagés permet leur réutilisation éventuelle, le recyclage des matériaux constitutifs et les autres formes de recyclage tout en évitant les conséquences négatives pour l'environnement et la santé des produits dangereux qu'ils sont susceptibles de contenir.

Faites éliminer le réfrigérant propane contenu dans l'appareil de façon appropriée et conforme à la législation en vigueur par une entreprise homologuée en conséquence (N° 160504 du catalogue européen des déchets).

**Valable uniquement en France**



NOTICE  
À DÉPOSER DANS  
LE BAC DE TRI



## Déclaration UE de conformité simplifiée

Trotec GmbH déclare par la présente que le type de système radio (PAC-C 1500 S – module Wifi / PAC-C 1500 SH – module Wifi) conforme à la directive 2014/53/UE. Le texte complet de la déclaration UE de conformité est disponible à l'adresse internet suivante :

PAC-C 1500 S : <https://hub.trotec.com/?id=47571>

PAC-C 1500 SH : <https://hub.trotec.com/?id=47701>

Trotec GmbH

Grebbener Str. 7  
52525 Heinsberg  
Germany

☎ +49 2452 962-0

☎ +49 2452 962-200

✉ [online@trotec.com](mailto:online@trotec.com)

[www.trotec.com](http://www.trotec.com)